

INFÄSTNINGSMETODER I OLIKA MATERIAL

TRÄUPPLAG

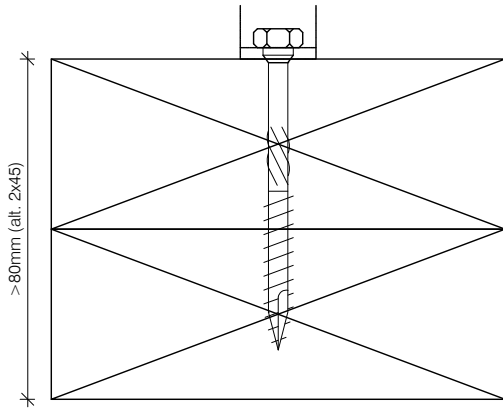

TRÄSKRUV SEXKANT SS-H Ø8mm
NYCKELVIDD 13mm

1. FÖRBORRA MED MEDFÖLJANDE BORRFÖRLÄNGARE MED BORR Ø5,8mm I DE FALL DÄR SKRUVEN HAR SVÅRT ATT TRÄNGA GENOM PLÅTEN, BORRA ENBART GENOM PLÅTEN.
2. DRA I SKRUVEN MED MEDFÖLJANDE SKRUVFÖRLÄNGARE

STÅLUPPLAG

GODSTJOCKLEK 2,6-6mm

STÅLSKRUV Ø6,3mm SJÄLVBORRANDE
LÄNGD 32mm
NYCKELVIDD 8mm
REKOMMENDERAT VARVTAL 1200-2000/MIN

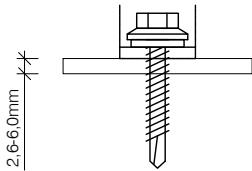

GODSTJOCKLEK 6-16mm

STÅLSKRUV Ø6,3mm SJÄLVBORRANDE
LÄNGD 50mm & 90mm
NYCKELVIDD 8mm
REKOMMENDERAT VARVTAL 1200-2200/MIN

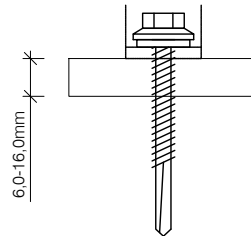

STÅLUPPLAG

GODSTJOCKLEK > 16mm

STÅLSKRUV Ø6,3mm SJÄLVBORRANDE
LÄNGD 50mm & 90mm
NYCKELVIDD 8mm
VID GODSTJOCKLEK $t > 16\text{mm}$ SKALL DET FÖRBORRAS GENOMGÅENDE (BORR 5,8mm)

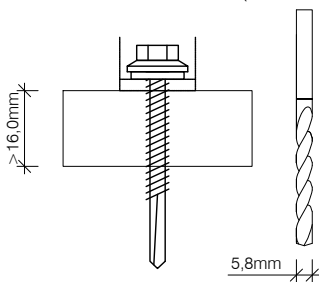

GODSTJOCKLEK > 1,25mm

STÅLSKRUV Ø6,3mm ICKE SJÄLVBORRANDE
NYCKELVIDD 8mm
GODSTJOCKLEK - FÖRBORRAS MED BORR
1,25-1,5mm - BORR Ø5,0mm
2-4mm - BORR Ø5,3mm
4,1-6mm - BORR Ø5,5mm
7-10mm - BORR Ø5,7mm
> 10mm - BORR Ø5,8mm

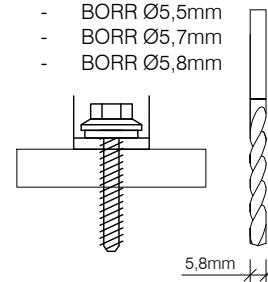

BETONGUPPLAG

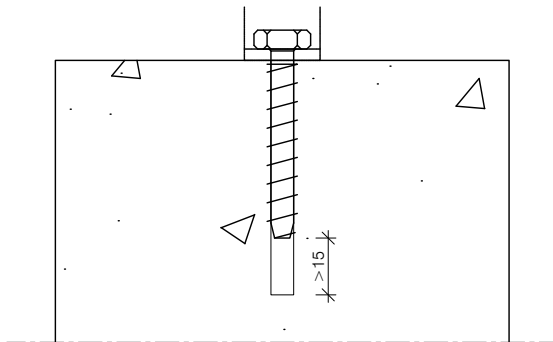

BETONGSKRUV
NYCKELVIDD 13mm

1. FÖRBORRA MED BETONGBORR SKRUVLÄNGD + MIN. 15mm BORRDIAMETER ENLIGT FÖRPACKNING. (6mm/8mm)
2. GROVRENGÖR BORRHÅLET FRÅN BORRKAX GENOM ATT FÖRA BORRHAMMAREN FRAM OCH TILLBÅKA 2-3 GÅNGER
3. DRA I SKRUVEN MED MEDFÖLJANDE SKRUVFÖRLÄNGARE (SLAGSKRUVDRAGARE REKOMMENDERAS)

TYPDETALJ



INFÄSTNINGSMETODER

Datum	Skala	Ritn.nr
2023-01-01	-	016